



FASTEKS PRECISKO®
sicherbare
Präzisions-Nutmuttern

Schnell montiert wiederverwendbar

Führende Kompetenz für leistungsstarke Verbindungen

KVT-Fastening ist ein renommierter Spezialist für hochwertige Verbindungsanwendungen und bietet Engineering-Lösungen, basierend auf dem breiten Produktportfolio führender Hersteller im Markt.



Maschinenbau | Automotive | Elektrotechnik | Energietechnik | Feinmechanik
Hydraulik | Transport | Off-Shore und Marine | Medizintechnik | Luft- und
Raumfahrt | Befestigungstechnik Bau | Uhrenindustrie

www.kvt-fastening.com



Ob im Bereich Elektronik und Energietechnik, Automobil und Transport, Luft- und Raumfahrt, Maschinen- und Anlagenbau, Feinmechanik oder Medizintechnik – überall dort, wo es auf absolut sichere Verbindungen ankommt, sind leistungsstarke Lösungen von KVT-Fastening im Einsatz. Als kleine, aber extrem belastbare Details besetzen sie entscheidende Schlüsselpositionen.

KVT-Fastening liefert nicht nur Standardprodukte und Einzelelemente, sondern begleitet Kunden aktiv bei der Lösungsfindung, vor allem bei individuellen Anforderungen. Ergänzt wird dieses Angebot durch innovative Werkzeuge und Maschinen sowie bei Bedarf durch die Integration in automatisierte Abläufe der Serienfertigung.

KVT-Fastening steht seit 1927 für Erfahrung, lösungsorientiertes Know-how, einzigartige Entwicklungs- und Beratungskompetenz sowie für höchste Zuverlässigkeit. Seit Dezember 2012 ist KVT-Fastening ein Unternehmen der Bossard Gruppe. Bossard ist ein führender Anbieter von intelligenten Lösungen für die industrielle Verbindungstechnik. Das Angebot umfasst den weltweiten Vertrieb, die technische Beratung (Engineering) und die Lagerbewirtschaftung (Logistik) von Verbindungstechnischen Komponenten und Schrauben. Kunden profitieren vom Ausbau der Kompetenzen in der industriellen Verbindungstechnik und von einem optimal ergänzten Produkt- bzw. Angebotsportfolio.



Die lassen nicht locker

Bei Spindeln, Wellen und Achsen ist maximale Genauigkeit in Bezug auf die Laufruhe angezeigt. Für die Lagerung kommen Kugel-, Rollen- und Nadellager zum Einsatz. FASTEKS PRECISKO® sicherbare Präzisions-Nutmutter mit höchster Planlaufgenauigkeit garantieren diesen Verschraubungen die gewünschte Vorspannung bei gleichzeitiger Sicherung gegen Loslösen. FASTEKS PRECISKO® lassen sich platzsparend verbauen.

Planfläche und Gewinde sind in einer Aufspannung geschliffen (RS/AS) bzw. feingedreht (DRS/DAS). Die Planlaufgenauigkeit beträgt bei der geschliffenen Ausführung 0,002 mm und 0,01 mm bei der

gedrehten Ausführung. Sie verfügen, je nach Type, über eine radial oder axial wirksame mechanische Sicherung gegen Loslösen. Die gewindeprofilierten Blockierpfropfen gewährleisten optimalen Verdrehschutz zur Sicherstellung der Vorspannwerte. Die Nutmutter sind wiederverwendbar.

Vorteile

- Hohe Planlaufgenauigkeit
- Axial oder radial sicherbar
- Wiederverwendbar

Mehr über FASTEKS®

www.kvt-fastening.de/produkte/marken/fasteks



Inhalt

FASTEKS PRECISKO[®] sicherbare Präzisions-Nutmuttern	6
Typ RS – radiale Sicherung Planlaufgenauigkeit 0,002, geschliffene Ausführung	
FASTEKS PRECISKO[®] sicherbare Präzisions-Nutmuttern	7
Typ AS – axiale Sicherung Planlaufgenauigkeit 0,002, geschliffene Ausführung	
FASTEKS PRECISKO[®] sicherbare Präzisions-Nutmuttern	8 – 9
Typ DRS – radiale Sicherung Planlaufgenauigkeit 0,01, gedrehte Ausführung	
FASTEKS PRECISKO[®] sicherbare Präzisions-Nutmuttern	10 – 11
Typ DAS – axiale Sicherung Planlaufgenauigkeit 0,01, gedrehte Ausführung	
Technische Information	12
Montageanleitung	14

Alle Maße sind in mm angegeben.

Sicherbare Präzisions-Nutmuttern



Typ RS – radialer Gewindestift

Planlaufgenauigkeit 0,002
Geschliffene Ausführung

Werkstoff

- Stahl Rm 800 – 950 N/mm²
- Mutterkörper brüniert
- Gewinde und Planfläche blank, geölt

Weitere Ausführungen auf Anfrage.

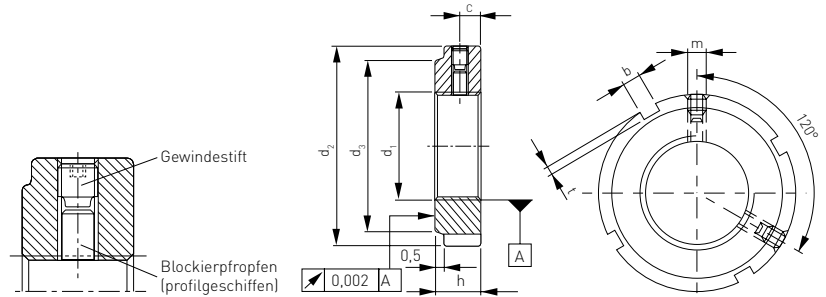

3-D Daten: <http://kvt.partcommunity.com>

Gewinde d ₁ 4H	Bestellbezeichnung	Abmessungen							Gewicht g/Stück
		d ₂	h	d ₃	b	t	c	m	
M12x1,0	RS12x1	22	8	18	3	2,0	4	M4	17
M15x1,0	RS15x1	25	8	21	3	2,0	4	M4	25
M17x1,0	RS17x1	28	10	23	4	2,0	5	M5	30
M20x1,0	RS20x1	32	10	27	4	2,0	5	M5	35
M25x1,5	RS25x1,5	38	12	33	5	2,0	6	M6	56
M30x1,5	RS30x1,5	45	12	40	5	2,0	6	M6	85
M35x1,5	RS35x1,5	52	12	47	5	2,0	6	M6	100
M40x1,5	RS40x1,5	58	14	52	6	2,5	7	M6	140
M45x1,5	RS45x1,5	65	14	59	6	2,5	7	M6	180
M50x1,5	RS50x1,5	70	14	64	6	2,5	7	M6	200
M55x2,0	RS55x2	75	16	68	7	3,0	8	M6	240
M60x2,0	RS60x2	80	16	73	7	3,0	8	M6	260
M65x2,0	RS65x2	85	16	78	7	3,0	8	M6	280
M70x2,0	RS70x2	92	18	85	8	3,5	9	M8	360
M75x2,0	RS75x2	98	18	90	8	3,5	9	M8	410
M80x2,0	RS80x2	105	18	95	8	3,5	9	M8	500
M85x2,0	RS85x2	110	18	102	8	3,5	9	M8	540
M90x2,0	RS90x2	120	20	108	10	4,0	10	M8	750
M95x2,0	RS95x2	125	20	113	10	4,0	10	M8	800
M100x2,0	RS100x2	130	20	120	10	4,0	10	M8	860
M105x2,0	RS105x2	140	22	126	12	5,0	11	M10	1120
M110x2,0	RS110x2	145	22	133	12	5,0	11	M10	1200
M115x2,0	RS115x2	150	22	137	12	5,0	11	M10	1280
M120x2,0	RS120x2	155	24	138	12	5,0	12	M10	1420
M125x2,0	RS125x2	160	24	148	12	5,0	12	M10	1475
M130x2,0	RS130x2	165	24	149	12	5,0	12	M10	1530
M135x2,0	RS135x2	175	26	160	14	6,0	13	M12	1890
M140x2,0	RS140x2	180	26	160	14	6,0	13	M12	2140
M145x2,0	RS145x2	190	26	172	14	6,0	13	M12	2400
M150x2,0	RS150x2	195	26	172	14	6,0	13	M12	2500
M155x3,0	RS155x3	200	28	182	16	7,0	14	M12	2750
M160x3,0	RS160x3	210	28	182	16	7,0	14	M12	2850
M165x3,0	RS165x3	210	28	193	16	7,0	14	M12	2950
M170x3,0	RS170x3	220	28	193	16	7,0	14	M12	3350
M180x3,0	RS180x3	230	30	203	18	8,0	15	M12	3740
M190x3,0	RS190x3	240	30	214	18	8,0	15	M12	3950
M200x3,0	RS200x3	250	32	226	18	8,0	16	M12	4200

Sicherbare Präzisions-Nutmuttern

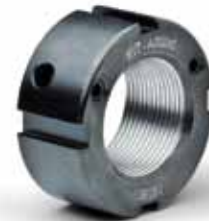

Typ AS – axialer Gewindestift

Planlaufgenauigkeit 0,002
Geschliffene Ausführung

Werkstoff

- Stahl Rm 800 – 950 N/mm²
- Mutterkörper brüniert
- Gewinde und Planfläche blank, geölt

Weitere Ausführungen auf Anfrage.

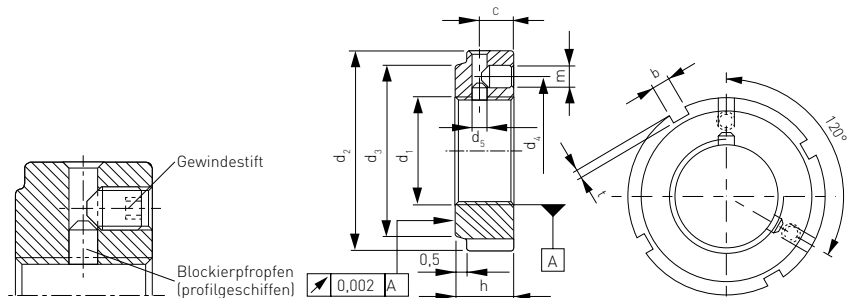

3-D Daten: <http://kvt.partcommunity.com>

Gewinde d ₁ 4H	Bestellbezeichnung	Abmessungen										Gewicht g / Stück
		d ₂	h	d ₃	b	t	d ₄	d ₅	c	m		
M17x1,0	AS17x1	28	15	23	4	2,0	22,5	3,3	10	M4	40	
M20x1,0	AS20x1	32	15	27	4	2,0	26,0	3,3	10	M4	55	
M25x1,5	AS25x1,5	38	17	33	5	2,0	31,5	4,2	11	M5	70	
M30x1,5	AS30x1,5	45	17	40	5	2,0	37,5	4,2	11	M5	110	
M35x1,5	AS35x1,5	52	17	47	5	2,0	43,5	4,2	11	M5	150	
M40x1,5	AS40x1,5	58	19	52	6	2,5	49,0	5,0	12	M6	230	
M45x1,5	AS45x1,5	65	19	59	6	2,5	55,0	5,0	12	M6	285	
M50x1,5	AS50x1,5	70	19	64	6	2,5	60,0	5,0	12	M6	310	
M55x2,0	AS55x2	75	21	68	7	3,0	65,0	5,0	13	M6	350	
M60x2,0	AS60x2	80	21	73	7	3,0	70,0	5,0	13	M6	380	
M65x2,0	AS65x2	85	21	78	7	3,0	75,0	5,0	13	M6	410	
M70x2,0	AS70x2	92	23	85	8	3,5	81,0	6,2	14	M8	470	
M75x2,0	AS75x2	98	23	90	8	3,5	87,0	6,2	14	M8	620	
M80x2,0	AS80x2	105	23	95	8	3,5	93,0	6,2	14	M8	680	
M85x2,0	AS85x2	110	23	102	8	3,5	98,0	6,2	14	M8	720	
M90x2,0	AS90x2	120	25	108	10	4,0	105,0	6,2	15	M8	930	
M95x2,0	AS95x2	125	25	113	10	4,0	110,0	6,2	15	M8	1050	
M100x2,0	AS100x2	130	25	120	10	4,0	115,0	6,2	15	M8	1100	
M105x2,0	AS105x2	140	27	126	12	5,0	123,0	7,9	16	M10	1400	
M110x2,0	AS110x2	145	27	133	12	5,0	128,0	7,9	16	M10	1480	
M115x2,0	AS115x2	150	27	137	12	5,0	133,0	7,9	16	M10	1520	
M120x2,0	AS120x2	155	29	138	12	5,0	138,0	7,9	17	M10	1680	
M125x2,0	AS125x2	160	29	148	12	5,0	143,0	7,9	17	M10	1760	
M130x2,0	AS130x2	165	29	149	12	5,0	148,0	7,9	17	M10	1810	
M135x2,0	AS135x2	175	31	160	14	6,0	155,0	9,6	17	M12	2300	
M140x2,0	AS140x2	180	31	160	14	6,0	160,0	9,6	18	M12	2390	
M145x2,0	AS145x2	190	31	172	14	6,0	168,0	9,6	18	M12	2830	
M150x2,0	AS150x2	195	31	172	14	6,0	173,0	9,6	18	M12	2910	
M155x3,0	AS155x3	200	33	182	16	7,0	178,0	9,6	19	M12	3180	
M160x3,0	AS160x3	210	33	182	16	7,0	185,0	9,6	19	M12	3710	
M165x3,0	AS165x3	210	33	193	16	7,0	188,0	9,6	19	M12	3780	
M170x3,0	AS170x3	220	33	193	16	7,0	195,0	9,6	19	M12	3910	
M180x3,0	AS180x3	230	35	203	18	8,0	205,0	9,6	20	M12	4340	
M190x3,0	AS190x3	240	35	214	18	8,0	215,0	9,6	20	M12	4500	
M200x3,0	AS200x3	250	37	226	18	8,0	225,0	9,6	21	M12	5000	

Sicherbare Präzisions-Nutmuttern



Typ DRS – radialer Gewindestift

Planlaufgenauigkeit 0,01
Gedrehte Ausführung

Werkstoff

- Stahl Rm 800 – 950 N/mm²
- Mutterkörper brüniert
- Gewinde und Planfläche blank, geölt

Weitere Ausführungen auf Anfrage.

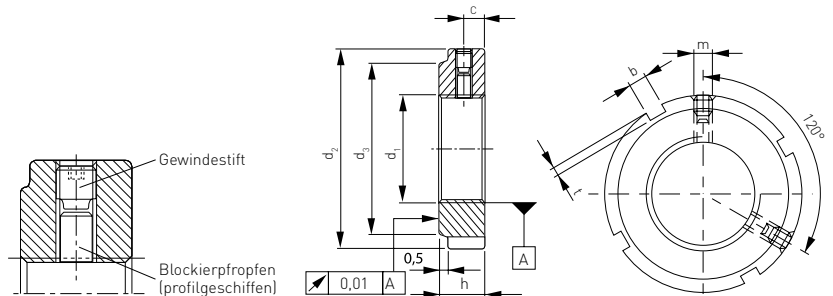

3-D Daten: <http://kvt.partcommunity.com>

Gewinde d ₁ 4H	Bestellbezeichnung	Abmessungen							Gewicht g / Stück
		d ₂	h	d ₃	b	t	c	m	
M6x0,50*	DRS6x0,5	16	8	12	3	2,0	4	M4	8
M8x0,75*	DRS8x0,75	16	8	12	3	2,0	4	M4	9
M10x1,0	DRS10x1	18	8	14	3	2,0	4	M4	12
M12x1,0	DRS12x1	22	8	18	3	2,0	4	M4	17
M15x1,0	DRS15x1	25	8	21	3	2,0	4	M4	25
M17x1,0	DRS17x1	28	10	23	4	2,0	5	M5	30
M20x1,0	DRS20x1	32	10	27	4	2,0	5	M5	35
M25x1,5	DRS25x1,5	38	12	33	5	2,0	6	M6	56
M30x1,5	DRS30x1,5	45	12	40	5	2,0	6	M6	85
M35x1,5	DRS35x1,5	52	12	47	5	2,0	6	M6	100
M40x1,5	DRS40x1,5	58	14	52	6	2,5	7	M6	140
M45x1,5	DRS45x1,5	65	14	59	6	2,5	7	M6	180
M50x1,5	DRS50x1,5	70	14	64	6	2,5	7	M6	200
M55x2,0	DRS55x2	75	16	68	7	3,0	8	M6	240
M60x2,0	DRS60x2	80	16	73	7	3,0	8	M6	260
M65x2,0	DRS65x2	85	16	78	7	3,0	8	M6	280
M70x2,0	DRS70x2	92	18	85	8	3,5	9	M8	360
M75x2,0	DRS75x2	98	18	90	8	3,5	9	M8	410
M80x2,0	DRS80x2	105	18	95	8	3,5	9	M8	500
M85x2,0	DRS85x2	110	18	102	8	3,5	9	M8	540
M90x2,0	DRS90x2	120	20	108	10	4,0	10	M8	750
M95x2,0	DRS95x2	125	20	113	10	4,0	10	M8	800
M100x2,0	DRS100x2	130	20	120	10	4,0	10	M8	860
M105x2,0	DRS105x2	140	22	126	12	5,0	11	M10	1120
M110x2,0	DRS110x2	145	22	133	12	5,0	11	M10	1200
M115x2,0	DRS115x2	150	22	137	12	5,0	11	M10	1280
M120x2,0	DRS120x2	155	24	138	12	5,0	12	M10	1420
M125x2,0	DRS125x2	160	24	148	12	5,0	12	M10	1475
M130x2,0	DRS130x2	165	24	149	12	5,0	12	M10	1530

* Blockierpfropfen 180°

Sicherbare Präzisions-Nutmuttern



Typ DRS – radialer Gewindestift

Planlaufgenauigkeit 0,01
Gedrehte Ausführung

Siehe Seite 8

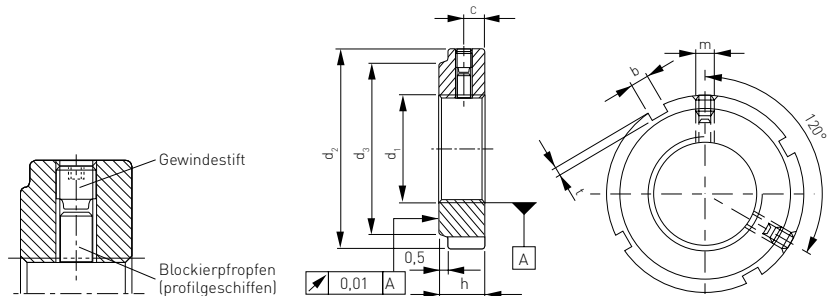

3-D Daten: <http://kvt.partcommunity.com>

Gewinde d_1 4H	Bestellbezeichnung	Abmessungen							Gewicht g/Stück
		d_2	h	d_3	b	t	c	m	
M135x2,0	DRS135x2	175	26	160	14	6,0	13	M12	1890
M140x2,0	DRS140x2	180	26	160	14	6,0	13	M12	2140
M145x2,0	DRS145x2	190	26	172	14	6,0	13	M12	2400
M150x2,0	DRS150x2	195	26	172	14	6,0	13	M12	2500
M155x3,0	DRS155x3	200	28	182	16	7,0	14	M12	2750
M160x3,0	DRS160x3	210	28	182	16	7,0	14	M12	2850
M165x3,0	DRS165x3	210	28	193	16	7,0	14	M12	2950
M170x3,0	DRS170x3	220	28	193	16	7,0	14	M12	3350
M180x3,0	DRS180x3	230	30	203	18	8,0	15	M12	3740
M190x3,0	DRS190x3	240	30	214	18	8,0	15	M12	3950
M200x3,0	DRS200x3	250	32	226	18	8,0	16	M12	4200

* Blockierpfropfen 180°

Sicherbare Präzisions-Nutmuttern



Typ DAS – axialer Gewindestift

Planlaufgenauigkeit 0,01
Gedrehte Ausführung

Werkstoff

- Stahl Rm 800 – 950 N/mm²
- Mutterkörper brüniert
- Gewinde und Planfläche blank, geölt

Weitere Ausführungen auf Anfrage.

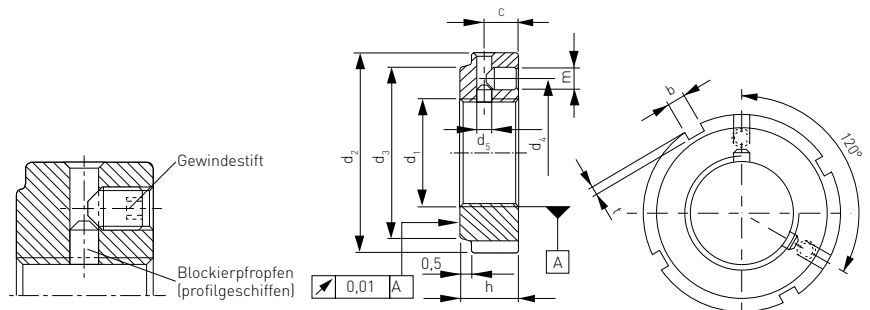

3-D Daten: <http://kvt.partcommunity.com>

Gewinde d ₁ 4H	Bestellbezeichnung	Abmessungen									Gewicht g / Stück
		d ₂	h	d ₃	b	t	d ₄	d ₅	c	m	
M17x1,0	DAS17x1	28	15	23	4	2,0	22,5	3,3	10	M4	40
M20x1,0	DAS20x1	32	15	27	4	2,0	26,0	3,3	10	M4	55
M25x1,5	DAS25x1,5	38	17	33	5	2,0	31,5	4,2	11	M5	70
M30x1,5	DAS30x1,5	45	17	40	5	2,0	37,5	4,2	11	M5	110
M35x1,5	DAS35x1,5	52	17	47	5	2,0	43,5	4,2	11	M5	150
M40x1,5	DAS40x1,5	58	19	52	6	2,5	49,0	5,0	12	M6	230
M45x1,5	DAS45x1,5	65	19	59	6	2,5	55,0	5,0	12	M6	285
M50x1,5	DAS50x1,5	70	19	64	6	2,5	60,0	5,0	12	M6	310
M55x2,0	DAS55x2	75	21	68	7	3,0	65,0	5,0	13	M6	350
M60x2,0	DAS60x2	80	21	73	7	3,0	70,0	5,0	13	M6	380
M65x2,0	DAS65x2	85	21	78	7	3,0	75,0	5,0	13	M6	410
M70x2,0	DAS70x2	92	23	85	8	3,5	81,0	6,2	14	M8	470
M75x2,0	DAS75x2	98	23	90	8	3,5	87,0	6,2	14	M8	620
M80x2,0	DAS80x2	105	23	95	8	3,5	93,0	6,2	14	M8	680
M85x2,0	DAS85x2	110	23	102	8	3,5	98,0	6,2	14	M8	720
M90x2,0	DAS90x2	120	25	108	10	4,0	105,0	6,2	15	M8	930
M95x2,0	DAS95x2	125	25	113	10	4,0	110,0	6,2	15	M8	1050
M100x2,0	DAS100x2	130	25	120	10	4,0	115,0	6,2	15	M8	1100
M105x2,0	DAS105x2	140	27	126	12	5,0	123,0	7,9	16	M10	1400
M110x2,0	DAS110x2	145	27	133	12	5,0	128,0	7,9	16	M10	1480
M115x2,0	DAS115x2	150	27	137	12	5,0	133,0	7,9	16	M10	1520
M120x2,0	DAS120x2	155	29	138	12	5,0	138,0	7,9	17	M10	1680

Sicherbare Präzisions-Nutmuttern



Typ DAS – axialer Gewindestift

Planlaufgenauigkeit 0,01
Gedrehte Ausführung

Siehe Seite 8

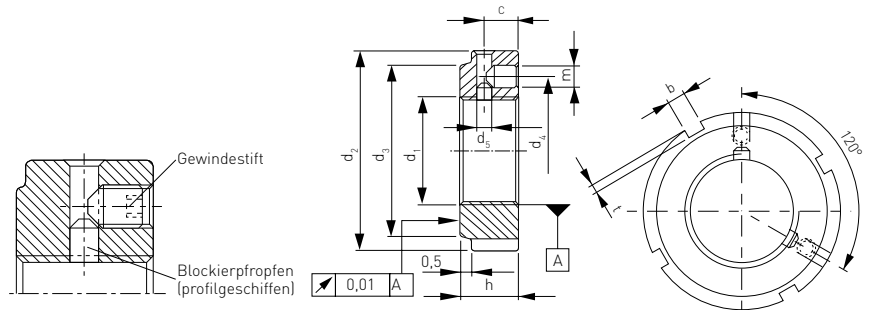

3-D Daten: <http://kvt.partcommunity.com>

Gewinde d_1 4H	Bestellbezeichnung	Abmessungen									Gewicht g / Stück
		d_2	h	d_3	b	t	d_4	d_5	c	m	
M125x2,0	DAS125x2	160	29	148	12	5,0	143,0	7,9	17	M10	1760
M130x2,0	DAS130x2	165	29	149	12	5,0	148,0	7,9	17	M10	1810
M135x2,0	DAS135x2	175	31	160	14	6,0	155,0	9,6	17	M12	2300
M140x2,0	DAS140x2	180	31	160	14	6,0	160,0	9,6	18	M12	2390
M145x2,0	DAS145x2	190	31	172	14	6,0	168,0	9,6	18	M12	2830
M150x2,0	DAS150x2	195	31	172	14	6,0	173,0	9,6	18	M12	2910
M155x3,0	DAS155x3	200	33	182	16	7,0	178,0	9,6	19	M12	3180
M160x3,0	DAS160x3	210	33	182	16	7,0	185,0	9,6	19	M12	3710
M165x3,0	DAS165x3	210	33	193	16	7,0	188,0	9,6	19	M12	3780
M170x3,0	DAS170x3	220	33	193	16	7,0	195,0	9,6	19	M12	3910
M180x3,0	DAS180x3	230	35	203	18	8,0	205,0	9,6	20	M12	4340
M190x3,0	DAS190x3	240	35	214	18	8,0	215,0	9,6	20	M12	4500
M200x3,0	DAS200x3	250	37	226	18	8,0	225,0	9,6	21	M12	5000

Technische Informationen

Loslösemoment

Typ RS

Mittelwerte, abhängig von Wellentoleranz, Oberfläche etc.

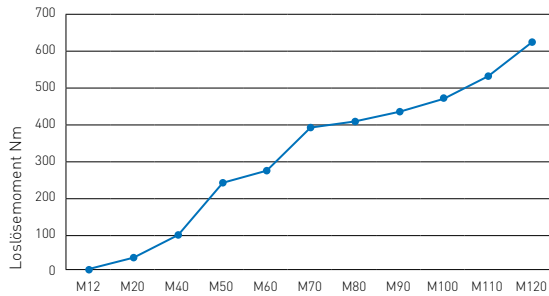

Max. Anzugsmomente der Gewindestifte in Precisko-Nutmuttern in Nm

M4	M5	M6	M8	M10	M12
1,5	1,8	6,0	14,0	44,0	75,0

Typ AS

Mittelwerte, abhängig von Wellentoleranz, Oberfläche etc.

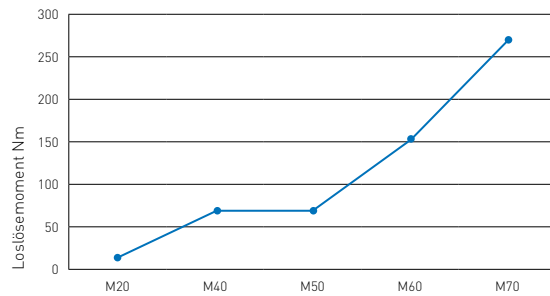

Max. Anzugsmomente der Gewindestifte in Precisko-Nutmuttern in Nm

M4	M5	M6	M8	M10	M12
1,5	1,8	6,3	14,0	30,0	50,0

Typ DRS

Mittelwerte, abhängig von Wellentoleranz, Oberfläche etc.

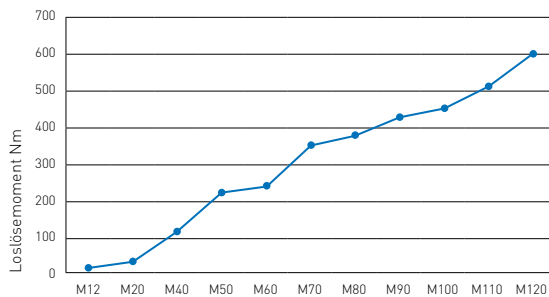

Max. Anzugsmomente der Gewindestifte in Precisko-Nutmuttern in Nm

M4	M5	M6	M8	M10	M12
1,5	1,8	6,0	14,0	44,0	75,0

Typ DAS

Mittelwerte, abhängig von Wellentoleranz, Oberfläche etc.

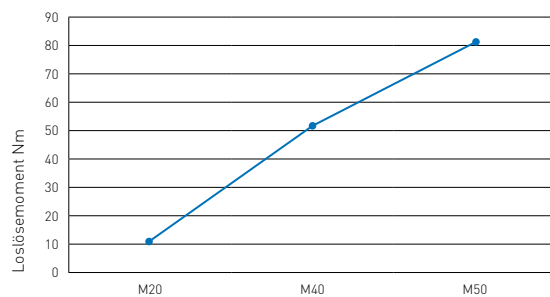

Max. Anzugsmomente der Gewindestifte in Precisko-Nutmuttern in Nm

M4	M5	M6	M8	M10	M12
1,5	1,8	6,3	14,0	30,0	50,0

Technische Informationen

Zulässige Axiallast

Typ RS, AS, DRS und DAS

Vorspannkraft + Betriebslast

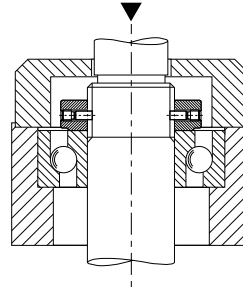
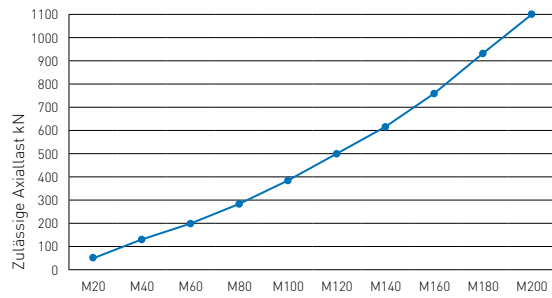

Montageanleitung

Montageanleitung

1. Gewindestift A bis auf Anschlag anziehen
2. Gewindestift B voll anziehen
3. Gewindestift A ebenfalls voll anziehen

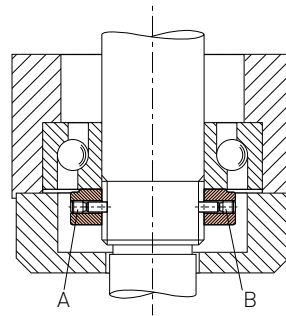

Sicherung

Radial – Typ RS und DRS

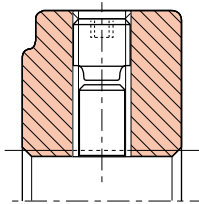

Axial – Typ AS und DAS

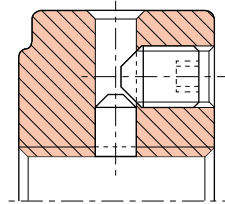

Anwendungsbeispiele

Lagerung einer Kugelgewindemutter

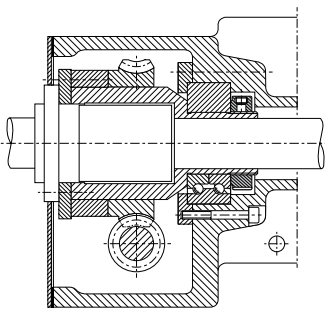

Rundtischlagerung

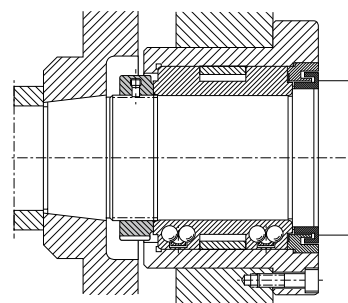

KVT-Fastening Verbindungslösungen



Blindnietmuttern



Blindniettechnik



Gewindeeinsätze



Einpressbefestiger



Bolzenschweißen¹⁾



Sicherungsmuttern



Befestigungselemente für Verbundwerkstoffe



Verschlusselemente

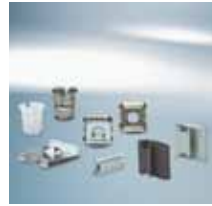

Schnellbefestiger und Clipse



Arretierungen



Klebertechnik¹⁾



Befestigungstechnik Bau²⁾



Spezialelemente²⁾



Dichtstopfen



Druckverstärker³⁾



Verarbeitungstechnik



Schnelladapter und -kupplungen⁴⁾

Für komplexe Einsatzbereiche die optimale Verbindung und Dichtung

Im umfassenden KVT-Fastening Sortiment finden Sie für jede Herausforderung die beste Lösung. Die hier vorgestellten Produkte sind ein Auszug unseres Gesamtspektrums. Gerne stellen wir Ihnen auf Wunsch weiteres Informationsmaterial zur Verfügung.

Intelligente Logistiksysteme

Bossard SmartBin und SmartLabel sind intelligente Logistiksysteme, welche absolut zuverlässig die Bestände überwachen und automatisch den Nachschub sichern. Ein Online-System übermittelt die Daten an unsere Server, welche die Bestellung auslösen. Sie sorgen für einfache und schnelle Verfügbarkeit der benötigten C-Teile im Fertigungsprozess.



Logistiksysteme

Solutioneering – kompetente Analyse für effiziente Lösungen

Die hochqualifizierten Experten von KVT-Fastening analysieren zunächst die gegebene Problemstellung. Aus diesem fundierten Projektverständnis resultieren optimale Lösungen, die wirtschaftlich, effizient und sicher sind.



Solutioneering

Jetzt informieren oder
im E-Shop bestellen:
www.kvt-fastening.com

¹⁾ In Deutschland nicht verfügbar. ²⁾ Nur in der Schweiz verfügbar. ³⁾ In der Schweiz nicht verfügbar. ⁴⁾ In Österreich nicht verfügbar.

KVT-Fastening
Zweigniederlassung der
Bossard AG
Dietikon/Zürich | Schweiz
Tel: +41 44 743 33 33
info-CH@kvt-fastening.com
www.kvt-fastening.ch

KVT-Fastening GmbH
Illerrieden | Deutschland
Tel: +49 7306 782 - 0
info-DE@kvt-fastening.com
www.kvt-fastening.de

KVT-Fastening GmbH
Linz/Pichling | Österreich
Tel: +43 732 25 77 00
info-AT@kvt-fastening.com
www.kvt-fastening.at

KVT-Fastening Sp. z o.o.
Radom | Polen
Tel: +48 58 762 17 80
info-PL@kvt-fastening.com
www.kvt-fastening.pl

KVT-Fastening S.R.L.
București | Rumänien
Tel: +40 37 1381155
info-RO@kvt-fastening.com
www.kvt-fastening.ro

KVT-Fastening spol. s.r.o.
Bratislava | Slowakei
Tel: +421 9 11102510
info-SK@kvt-fastening.com
www.kvt-fastening.sk

KVT-Tehnika pritrjevanja d.o.o.
Ljubljana | Slowenien
Tel: +386 1 2808019
info-SI@kvt-fastening.com
www.kvt-fastening.si

KVT-Fastening s.r.o.
Brno | Tschechische Republik
Tel: +420 547 125200201
info-CZ@kvt-fastening.com
www.kvt-fastening.cz

KVT-Fastening Kft.
Budapest | Ungarn
Tel: +36 1 769 0925
info-HU@kvt-fastening.com
www.kvt-fastening.hu



www.kvt-fastening.com

