

Technisches Datenblatt - PF11-M5-0

PEM® Einpress-Schnellverschlusschrauben

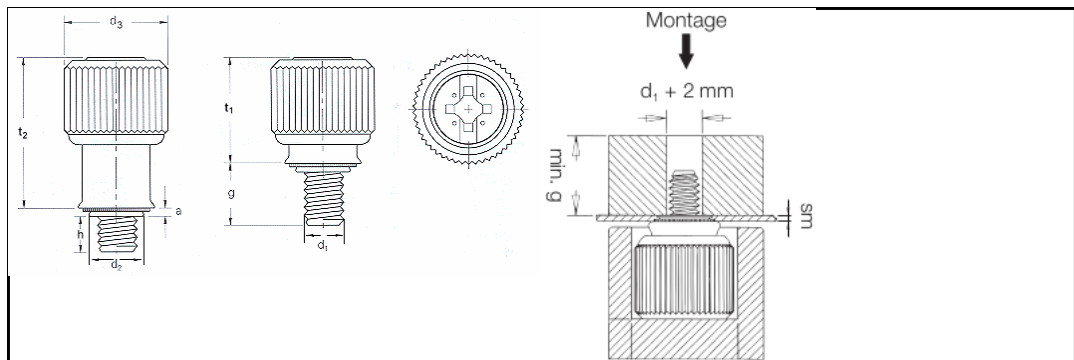

| | |
|---------------------------------|---|
| 3D-Daten verfügbar | |
| Ausführung | Einteilige Schnellverschluss-Schraube, federbelastet mit Phillips Kreuzschlitz. Speziell als unverlierbare Schraube zur raschen Montage und Demontage von Deckeln, Klappen usw. |
| Bestellbezeichnung | PF11-M5-0 |
| Gewinde d1 | M5 |
| Loch-Ø im Blech +0,08 0 | 7,92 mm |
| d2 max. | 7,90 mm |
| d3 ±0,25 | 13,06 mm |
| a max. | 0,92 mm |
| sm min. | 0,92 mm |
| g ±0,64 | 5,84 mm |
| h ±0,64 | 0,0 mm |
| t1 nom. | 11,43 mm |
| t2 nom. | 16,26 mm |
| Min. Randabstand bis Mitte Loch | 8,38 mm |
| Werkstoff | Rändelkopf aus Aluminium, Einpressbuchse aus Stahl verzinkt, Feder aus nichtrostendem Stahl passiviert, Schraube aus rostbeständigem Stahl (AISI 400). |
| Einsatz | Für Blechhärten bis HRB 80. |
| Werkzeuge | |
| Einpressmaschinen | |

Internetadresse: