

Technisches Datenblatt - FH-M5-22

PEM® Einpressgewindebolzen

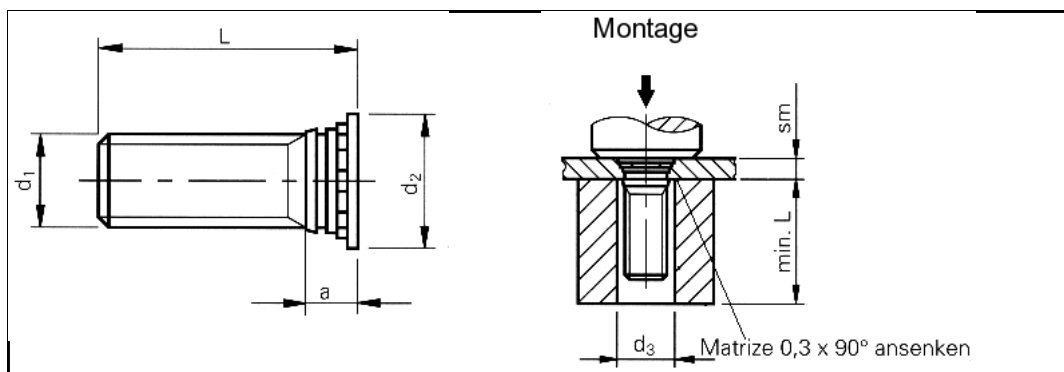

3D-Daten verfügbar	
Bestellbezeichnung	FH-M5-22
Gewinde d1	M5
Loch-Ø im Blech +0,08 0	5,0 mm
d2 ±0,4	6,5 mm
d3	5,1 mm
a max.	2,7 mm
sm min.	1,0 mm
L ±0,4	22 mm
Min. Randabstand bis Mitte Loch	7,2 mm
Werkstoff	Stahl gehärtet, verzinkt, farblos passiviert.
Einsatz	Für Blechhärten bis HRB 80.
Information	Für dünne Bleche ab 0,5 mm Typen TFH (M3 bis M5) möglich.
Werkzeuge	
Einpressmaschinen	

Internetadresse: