

## Technisches Datenblatt - SO-M4-16

### PEM® Einpressgewindebuchsen offen

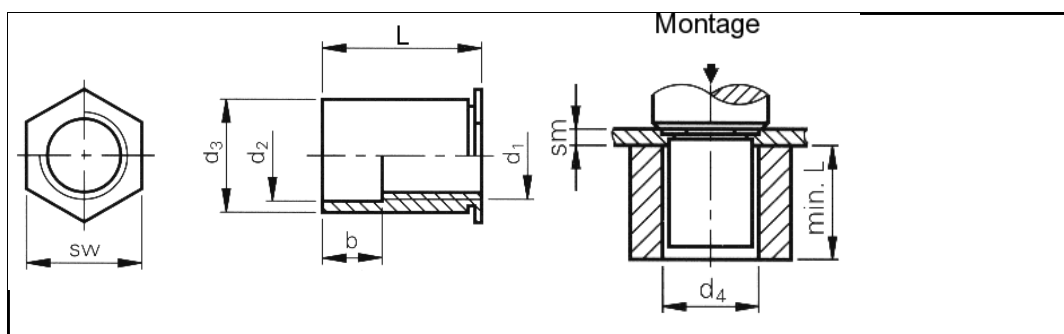

3D-Daten verfügbar	
Bestellbezeichnung	SO-M4-16
Gewinde d1	M4
Loch-Ø im Blech +0,08 0	7,2 mm
d2 ±0,13	4,80 mm
d3 0 -0,13	7,12 mm
d4	7,3 mm
sw	7,9 mm
sm min.	1,3 mm
L +0,05 -0,13	16 mm
Gewindefreie Länge b ±0,25	8 mm
Min. Randabstand bis Mitte Loch	8,0 mm
Werkstoff	Stahl einsatzgehärtet, verzinkt, farblos passiviert. (Aluminium auf Anfrage)
Einsatz	Für Blechhärten bis HRB 80.
Hinweis	Für den Einsatz in Bleche > HRB 80 Typ SO4 vorsehen.
Werkzeuge	
Einpressmaschinen	

Internetadresse: