

Technisches Datenblatt - AS-M6-2

PEM® Einpressmuttern mit beweglicher Innenmutter

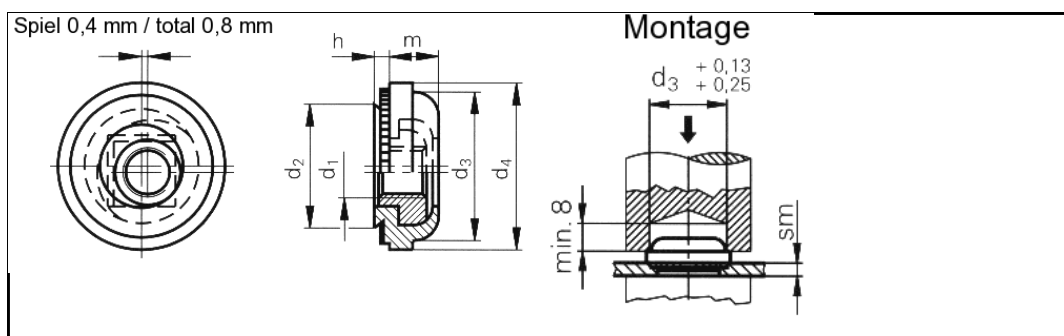

3D-Daten verfügbar	
Ausführung	Mit beweglicher Innenmutter (Spiel bis 0,8 mm) zur Ausgleichung von Montagetoleranzen.
Bestellbezeichnung	AS-M6-2
Gewinde d1	M6
Loch-Ø im Blech +0,08 0	13,10 mm
d2 max.	13,06 mm
d3 max.	12,96 mm
d4 ±0,4	15,24 mm
m max.	5,34 mm
h max.	1,38 mm
sm min.	1,4 mm
Min. Randabstand bis Mitte Loch	10,67 mm
Werkstoff	Kohlenstoffstahl einsatzgehärtet, verzinkt, farblos passiviert.
Einsatz	Für Blechhärten bis HRB 70.
Werkzeuge	
Einpressmaschinen	

Internetadresse: